

# RESINATRICI PER TRUCIOLARE MODELLO “BBL”

Miscelazione delicata ed efficace di particelle di legno e colla.

Ogni volta che il processo richiede la mescolazione di trucioli di legno, ci si pone la domanda di come poter preservare la forma geometrica del truciolo. Preservare la forma è molto importante poiché, un'eccessiva riduzione della dimensione delle particelle, genererebbe polvere che causerebbe macchie nel prodotto finito ed un aumento del consumo di colla.

Le Resinatrici “BBL” BULLMECH garantiscono tempi di ritenzione e miscelazione più lunghi; in questo modo l'effetto centrifugo diminuisce con conseguente riduzione degli impatti e della produzione di polvere.

La specifica costruzione della macchina consente il raffreddamento separato del guscio (con tre circuiti indipendenti per la base, il coperchio e la tramoggia di alimentazione), del rotore e degli utensili di miscelazione.

I gusci interni della Resinatrice possono essere forniti con speciali rivestimenti interni resistenti all'usura per soddisfare anche le condizioni operative più severe.

Inoltre, l'alimentazione del materiale può essere effettuata con due tipi di rotori:

- Le Resinatrici tipo SLF sono dotate di utensili a forma di mezzaluna (pagaie) per fornire una migliore introduzione del truciolo dell'SL nella camera di miscelazione;
- Le Resinatrici tipo CLF sono dotate di un tamburo spiralato che introduce il truciolo del CL nella camera di miscelazione limitando al minimo l'impatto tra le particelle.

L'adozione di soluzioni progettuali avanzate, consente di installare le Resinatrici BULLMECH anche in zone polverose e potenzialmente esplosive come previsto dalla normativa ATEX.

## Benefici:

- Ridotta frammentazione delle particelle di legno
- Distribuzione omogenea della colla nei trucioli
- Massima pulizia durante il funzionamento
- Minor consumo di colla



# DEFINIZIONE DEL CODICE

<b>MODELLO</b>	-	<b>Capacità massima</b>	-	<b>Tipo di frazione</b> [a]	-	<b>Materiale del mantello interno</b> [b]	-	<b>Sistema di iniezione polvere</b> [c]	-	<b>Apparecchiature compatibili con 2014/34/UE ATEX</b> [d]
<b>B B L</b>	-	<b>3 0</b>	-	<b>S L F</b>	-	<b>W T C</b>	-	<b>I N J</b>	-	<b>A T 2 2</b>

[a]: SLF = Per frazione SL  
CLF = Per frazione CL

[b]: SAF = Inox tipo Avesta SAF 2205 (standard per legno fresco)  
WTC = Rivestimento in carburo di tungsteno (standard per legno riciclato)  
CCT = Rivestimento con piastrelle in ceramica (massima resistenza all'usura per legno riciclato)

[c]: INJ = Sistema di iniezione urea  
= Omettere se non presente

[d]: AT22 = Area esterna classificata ATEX zona 22  
= Area esterna non classificata (Omettere)

MODELLO	Diametro interno [mm]	Lunghezza interna [mm]	Volume utile [l]	Capacità		Potenza installata [Kw/poli]		Sistema di raffreddamento $\Delta t$ 7°C [1] [2]			Peso approssimativo [kg]	
				Min [t/h]	Max [t/h]	Motore apertura coperchio	Motore rotore	[l/h]	[kcal/h]	[kW]	SLF	CLF
BBL-04-SLF BBL-04-CLF	480	2.500	452	0,6	4,0	0,37/6	45/4	4.230	21.150	25	2.300	2.450
BBL-06-SLS BBL-06-CLF	530	3.000	662	1,0	6,0	0,37/6	75/4	6.100	42.700	50	2.850	3.000
BBL-08-SLF BBL-08-CLF	600	3.000	848	1,5	8,0	0,37/6	75/4	6.950	48.650	60	3.250	3.450
BBL-10-SLF BBL-10-CLF	700	3.000	1.155	2,0	10,0	0,37/6	75/4	8.100	56.700	66	3.550	3.800
BBL-12-SLF BBL-12-CLF	700	3.500	1.350	2,5	12,0	0,37/6	90/4	9.600	67.200	79	3.800	4.050
BBL-15-SLF BBL-15-CLF	800	4.000	2.010	3,0	15,0	0,75/6	90/4	12.260	85.820	100	4.400	4.700
BBL-22-SLF BBL-22-CLF	850	4.500	2.550	4,0	22,0	0,75/6	110/6	16.100	112.700	135	5.650	5.950
BBL-30-SLF BBL-30-CLF	900	5.000	3.180	5,0	30,0	1,1/6	132/6	20.500	142.940	170	6.850	7.150
BBL-40-SLF BBL-40-CLF	900	6.000	3.815	6,0	40,0	1,1/6	160/6	24.420	171.500	200	8.350	8.670
BBL-50-SLF BBL-50-CLF	1.200	6.000	6.785	10,0	50,0	2,1/6	200/6	32.600	228.200	265	10.500	10.850
BBL-60-SLF BBL-60-CLF	1.200	6.500	7.350	15,0	60,0	3,0/8	250/6	35.000	245.000	285	12.500	12.900

[1] Temperatura delle particelle a 65°C [2] Pressione di lavoro 2,5 BAR

Esempio per ordine: **BBL-30-SLF-WTC-INJ-AT22**

# RESINATRICI PER TRUCIOLARE MODELLO "BBL" - SCHEDA TECNICA -

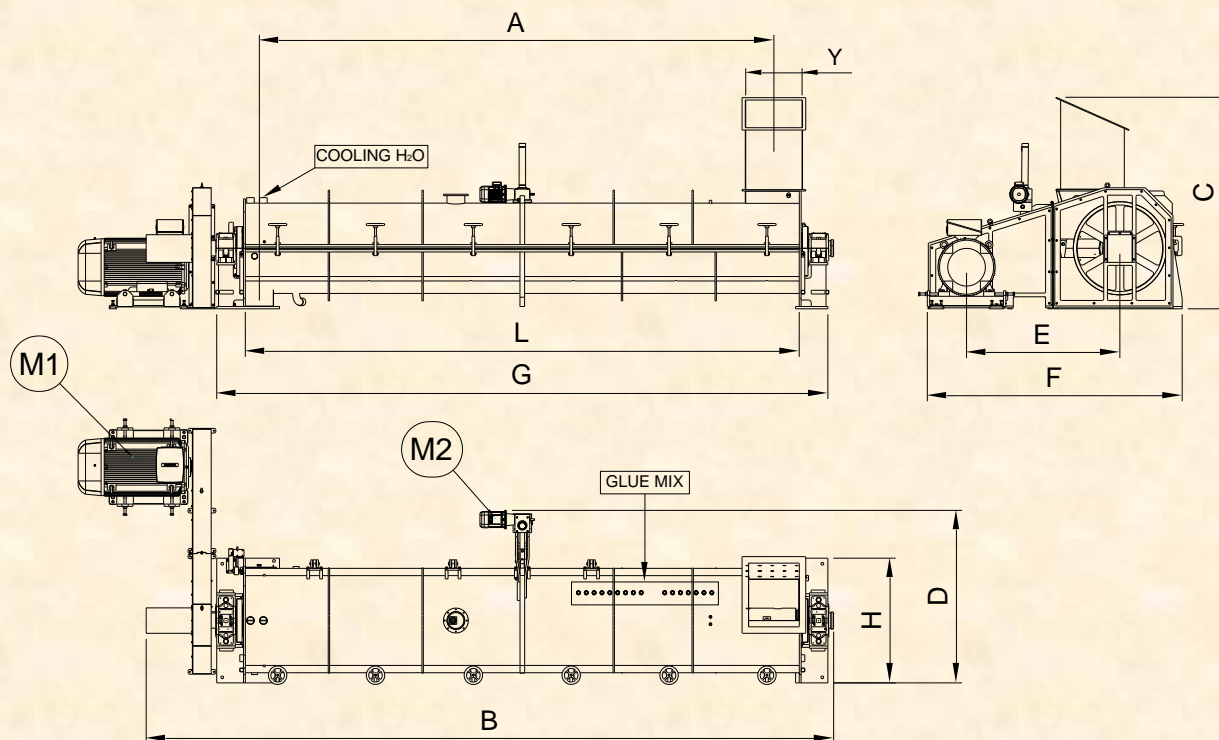

MODELLO	DIMENSIONI GENERALI [mm]										Potenza installata [Kw/poli]	
											Motore rotore	Motore apertura coperchio
	A	B	C	D	E	F	G	H	Y	L	M1	M2
BBL-04-SLF BBL-04-CLF	2.175	3.715	1.315	1.220	1.040	1.715	3.065	870	400	2.500	45/4	0,37/6
BBL-06-SLS BBL-06-CLF	2.625	4.290	1.645	1.500	1.310	1.850	3.620	1.000	450	3.000	75/4	0,37/6
BBL-08-SLF BBL-08-CLF	2.625	4.290	1.645	1.500	1.340	1.850	3.620	1.000	450	3.000	75/4	0,37/6
BBL-10-SLF BBL-10-CLF	2.625	4.315	1.720	1.600	1.500	2.110	3.625	1.100	450	3.000	75/4	0,37/6
BBL-12-SLF BBL-12-CLF	3.125	4.820	1.720	1.600	1.500	2.110	4.145	1.100	450	3.000	90/4	0,37/6
BBL-15-SLF BBL-15-CLF	3.625	5.315	1.870	1.650	1.570	2.300	4.620	1.200	450	4.000	90/4	0,75/6
BBL-22-SLF BBL-22-CLF	4.100	5.875	1.965	1.780	1.570	2.430	5.120	1.280	500	4.500	110/6	0,75/6
BBL-30-SLF BBL-30-CLF	4.575	6.450	2.195	1.870	1.660	2.650	5.620	1.350	550	5.000	132/6	1,1/6
BBL-40-SLF BBL-40-CLF	5.575	7.450	2.260	1.870	1.660	2.760	6.620	1.350	550	6.000	160/6	1,1/6
BBL-50-SLF BBL-50-CLF	5.450	7.590	2.610	2.180	1.730	3.160	6.700	1.600	700	6.000	200/6	2,1/6
BBL-60-SLF BBL-60-CLF	5.950	8.110	2.630	2.180	1.780	3.330	7.200	1.600	700	6.500	250/6	3,0/8