

SERBATOI PER LA PREPARAZIONE DI SOLUZIONI MODELLO “SPI”

I Serbatoi di preparazione “SPI” Bullmech sono progettati per garantire la massima efficienza di miscelazione senza la formazione di grumi che generano notevoli problemi nelle fasi successive del processo.

I Serbatoi sono realizzati tutti in acciaio INOX (AISI 304 o AISI 316 in funzione del ph del preparato da utilizzare) e sono progettati per consentire una facile pulizia ed una ridotta manutenzione.

Sono, inoltre, dotati di celle di carico che consentono la pesatura dei componenti in fase di preparazione con estrema precisione e che permettono di avere sempre sotto controllo la quantità di prodotto presente all’interno dello stesso. In questo modo è possibile impostare le eventuali soglie di sicurezza per evitare di terminare la preparazione e dover fermare il processo.

Benefici:

- Resistenza alla corrosione
(tutti i componenti sono in acciaio INOX)
- Eccellente miscelazione della
preparazione ed assenza di grumi
- Facile pulizia
- Costi di manutenzione ridotti



DEFINIZIONE DEL CODICE

MODELLO			-	Diametro serbatoio		-	Volume Serbatoio				/	Acidità della soluzione		-	Apparecchiature compatibili con 2014/34/EU ATEX			
												[a]			[b]			
S	P	I	-	1	,	6	-	2	5	0	0	/	A	-	A	T	2	2

[a]: A = Soluzione con PH ≤ 3
B = Soluzione con PH > 3

[b]: AT22 = Area classificata ATEX zona 22
= Area non classificata (Omettere)

MODELLO	Volume utile serbatoio	Diametro interno serbatoio	Altezza utile serbatoio	N° di mescolatori	Potenza mescolatori	Peso appross.
	[l]	[mm]	[mm]		[kW]	[Kg]
SPI-0,8-500	500	800	1100	1	0,75	650
SPI-1,0-1000	1000	1000	1300	1	0,75	750
SPI-1,3-1500	1500	1300	1300	1	1,1	900
SPI-1,3-2000	2000	1300	1500	1	1,1	950
SPI-1,6-2500	2500	1600	1500	1	1,5	1000
SPI-1,6-3000	3000	1600	1700	1	2,2	1050
SPI-1,6-4000	4000	1600	2200	1	3,0	1100
SPI-1,6-5000	5000	1600	2800	1	3,0	1200
SPI-1,8-6000	6000	1800	2800	1	4,0	1300
SPI-2,0-7000	7000	2000	2500	1	5,5	1400
SPI-2,0-8000	8000	2000	2800	1	5,5	1600
SPI-2,2-9000	9000	2200	2500	1	7,5	1800
SPI-2,2-10000	10000	2200	2800	1	7,5	2000

Esempio per ordine: SPI-1,6-2500/A-AT22

SERBATOI PER LA PREPARAZIONE DI SOLUZIONI MODELLO "SPI" - SCHEDA TECNICA -

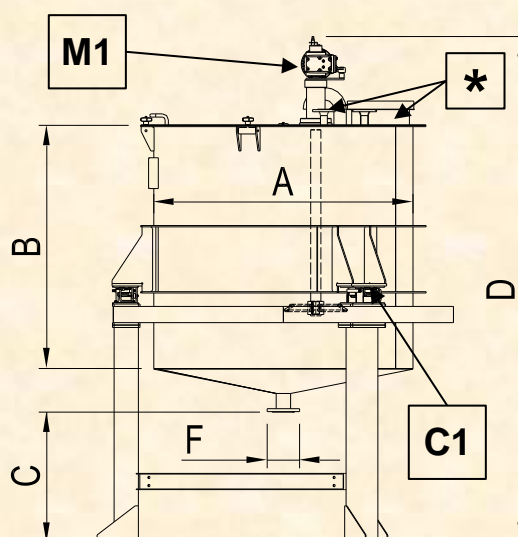

MODELLO	Volume utile [l]	Diametro serbatoio	Altezza serbatoio	Altezza scarico da terra	Altezza totale	Flangia di scarico	Celle di carico	Potenza installata	Peso appross. [Kg]
		A	B	C	D	F	C1	M1	
		[mm]	[mm]	[mm]	[mm]	[mm]	[t]	[kW]	
SPI-0,8-500	500	800	1100	0800	2700	DN 80 PN 16	3x1,0	0,75	650
SPI-1,0-1000	1000	1000	1300	800	2900	DN 80 PN 16	3x1,0	0,75	750
SPI-1,3-1500	1500	1300	1300	800	2900	DN 80 PN 16	3x1,0	1,1	900
SPI-1,3-2000	2000	1300	1500	800	3200	DN 80 PN 16	3x2,2	1,1	950
SPI-1,6-2500	2500	1600	1500	800	3200	DN 80 PN 16	3x2,2	1,5	1000
SPI-1,6-3000	3000	1600	1700	800	3400	DN 80 PN 16	3x2,2	2,2	1050
SPI-1,6-4000	4000	1600	2200	800	3650	DN 80 PN 16	3x2,2	3,0	1100
SPI-1,6-5000	5000	1600	2800	800	4250	DN 80 PN 16	3x4,7	3,0	1200
SPI-1,8-6000	6000	1800	2800	1000	4450	DN 100 PN 16	3x4,7	4,0	1300
SPI-2,0-7000	7000	2000	2500	1000	4150	DN 100 PN 16	3x4,7	5,5	1400
SPI-2,0-8000	8000	2000	2800	1000	4450	DN 150 PN 16	3x4,7	5,5	1600
SPI-2,2-9000	9000	2200	2500	1000	4150	DN 150 PN 16	3x4,7	7,5	1800
SPI-2,2-10000	10000	2200	2800	1000	4450	DN 150 PN 16	3x4,7	7,5	2000

(*) Flange e bocche di alimentazione: *dimensioni su richiesta del Cliente*